

# 海悟商用空气源 热泵热水机组

60°C出水温度

-30°C低温运行

全系列二级能效

直流变频技术

专利除霜技术





# 产品参数表

整机型号			5HP	10HP	15HP	30HP	60HP
			HLLS019P2C7A	HLLS038P2C7A	HLLS050P2C6A	HLLD105P2C7A	HLLD200P2C7A
常温制热水 20°C	制热量	kW	17.0(5.0-19.6)	35.0(11.5-38.8)	50.0	105.0	193.0
	功率	kW	3.84(1.0-4.55)	7.91(2.3-9.02)	10.89	22.5	42.1
	COP	W/W	4.42(4.30-5.0)	4.42(4.30-5.0)	4.59	4.67	4.58
	产水量	L/h	365(105-420)	750(250-830)	1080	2250	4150
额定制热水 7°C	制热量	kW	12.0(4.2-14.5)	25.0(10-28)	38.0	84.0	168.0
	功率	kW	3.23(1.0-4.39)	6.73(2.38-8.72)	9.77	21.7	43.5
	COP	W/W	3.71(3.3-4.2)	3.71(3.3-4.2)	3.89	3.87	3.86
	产水量	L/h	225(78-270)	470(190-525)	720	1580	3140
名义制热水 -12°C	制热量	kW	9.5(3.6-10)	18.0(9-20)	24.5	53.0	110.0
	功率	kW	3.75(1.2-4.4)	7.14(3.0-8.88)	10.0	21.2	44.0
	COP	W/W	2.53(2.27-3.0)	2.52(2.25-3.0)	2.45	2.50	2.50
	产水量	L/h	165(63-175)	315(160-350)	430	930	1930
低温制热水 -20°C	制热量	kW	7.7(3.0-8.2)	15.5(6.5-17)	20.3	42.0	88.0
	功率	kW	3.9(1.2-4.4)	7.95(2.6-9.0)	10.6	20.2	41.9
	COP	W/W	1.97(1.86-2.5)	1.95(1.85-2.5)	1.92	2.08	2.10
	产水量	L/h	140(54.5-149)	280(117-307)	360	750	1550
压缩机	型式	变频旋转式			喷液冷却涡旋式	喷气增焓涡旋式	
风机	型式	-	高效低噪轴流风机				
	数量	-	1	2	1	2	2
风侧换热器	型式	低风阻铜管翅片式					
水侧换热器	型式	-	高效套管式				
	接口尺寸	-	DN25外丝	DN32外丝	DN40内丝	DN50内丝	DN65法兰
	压力损失	kPa	45	65	65	80	60
	水流量	m <sup>3</sup> /h	2.9	6.0	8.6	18.0	22.0
制冷剂/充注量	kg	R410A/1.6	R410A/3.4	R410A/5.5	R410A/4.5*2	R410A/8.5*2	
节流元件	型式	电子膨胀阀					
使用侧回水温度传感器	-	选配			标配		
远程监控模块 (DTU)	-	选配			标配		
电源规格	-	220V~/50Hz		380V/3N~/50Hz			
最大运行电流	A	21.0	24.1	33.0	73.0	132	
最大输入功率	kW	4.6	13.5	14.3	41.0	74	
最高出水温度	°C	60					
运行范围	°C	-25~46			-30~46		-30~43
噪音	dB(A)	60	64	68	68	72	
外形尺寸	mm	1050x470x1022	1043x470x1570	960x960x1550	1920x960x2030	2170*1200*2330	
净质量	kg	100	170	275	550	850	

执行标准：JB/T12841-2016 GB/T21362-2008

- 1.常温制热工况：室外干/湿球温度20/15°C，水箱温度由15°C加热到55°C；
- 2.额定制热工况：室外干/湿球温度7/6°C，水箱温度由9°C加热到55°C；
- 3.名义制热工况：室外干/湿球温度-12/-14°C，水箱温度由6°C加热到55°C；
- 4.低温制热工况：室外干球温度-20°C，水箱温度由6°C加热到55°C；
- 5.机型、参数、性能会因产品的优化有所变化，恕不另行通知。具体的参数以产品铭牌为准。

# 产品尺寸图

## HLLS019P2C7A

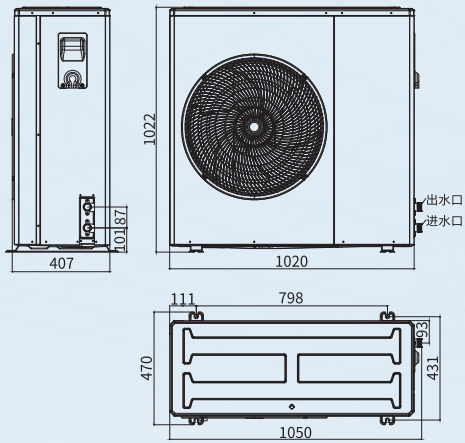

## HLLS038P2C7A

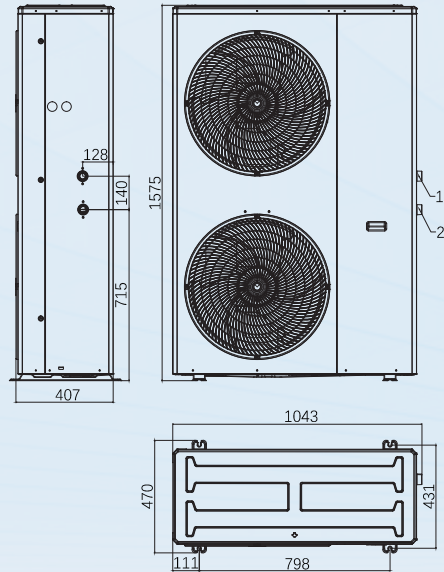

单位:mm  
1-出水孔 (DN32外丝)  
2-进水孔 (DN32外丝)

## HLLS050P2C6A

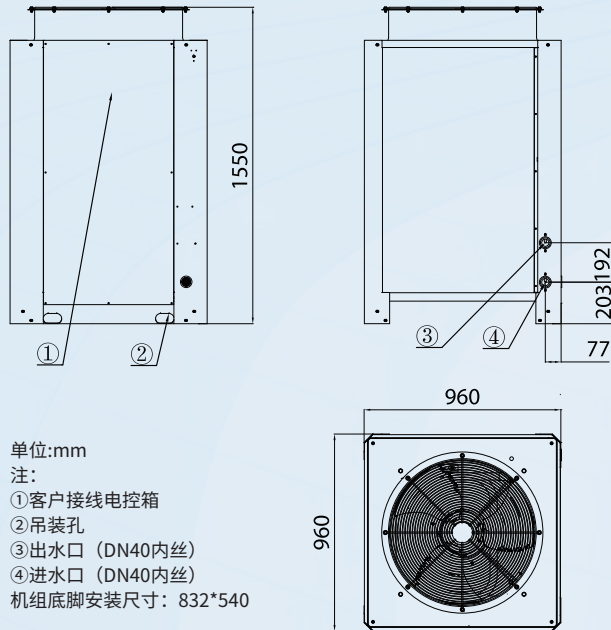

单位:mm  
注:  
①客户接线电控箱  
②吊装孔  
③出水口 (DN40内丝)  
④进水口 (DN40内丝)  
机组底脚安装尺寸: 832\*540

# 产品尺寸图

## HLLS105P2C7A

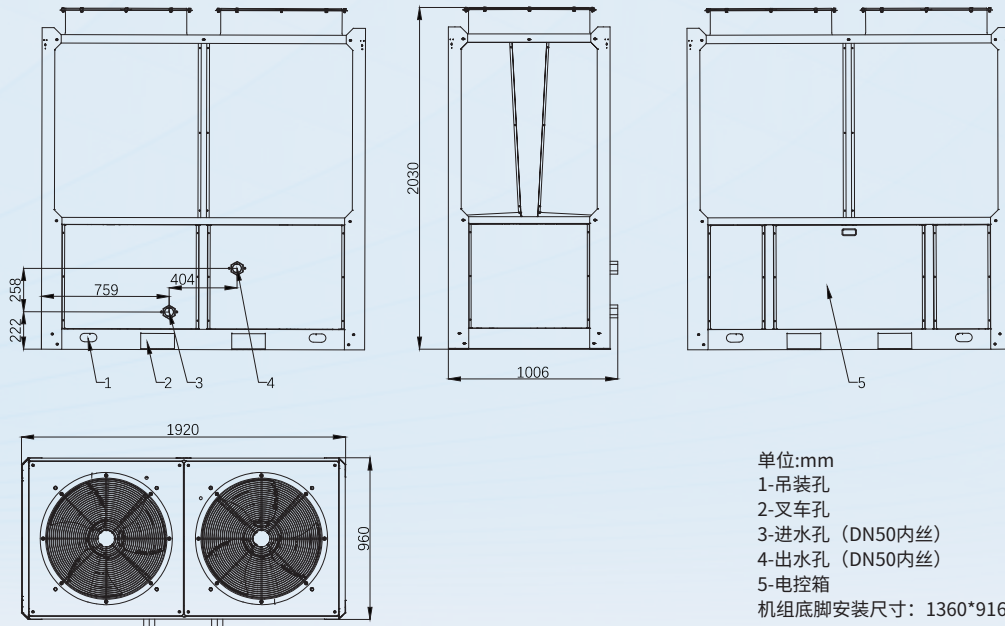

## HLLD200P2C7A

